

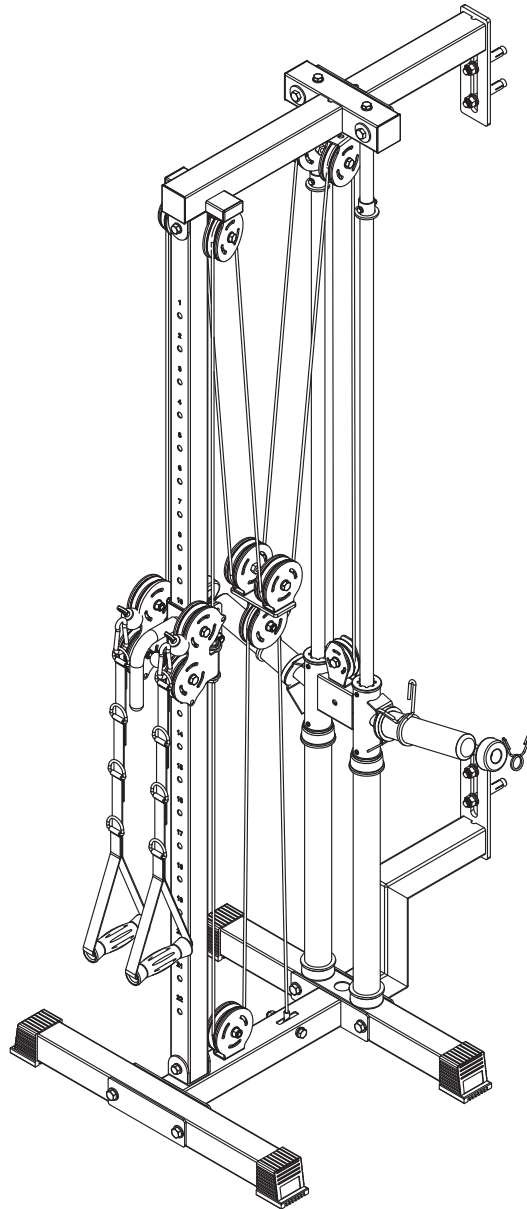

PEGASUS®

ΤΡΟΧΑΛΙΑ ΤΟΙΧΟΥ SC-300 ΕΓΧΕΙΡΙΔΙΟ ΣΥΝΑΡΜΟΛΟΓΗΣΗΣ



ΠΡΟΣΟΧΗ!

Διαβάστε προσεκτικά όλες τις προειδοποιήσεις και οδηγίες αυτού του εγχειριδίου, προτού χρησιμοποιήσετε αυτόν τον εξοπλισμό.

20211015-V1.0

ΑΠΑΡΑΙΤΗΤΕΣ ΟΔΗΓΙΕΣ ΑΣΦΑΛΕΙΑΣ

ΠΡΟΦΥΛΑΞΕΙΣ !!!

Αυτή η μηχανή άσκησης είναι κατασκευασμένη για βέλτιστη ασφάλεια. Ωστόσο, ισχύουν ορισμένες προφυλάξεις κάθε φορά που χειρίζεστε ένα κομμάτι εξοπλισμού άσκησης. Βεβαιωθείτε ότι έχετε διαβάσει ολόκληρο το εγχειρίδιο πριν συναρμολογήσετε ή χειριστείτε το μηχάνημά σας. Συγκεκριμένα, σημειώστε τις ακόλουθες προφυλάξεις ασφαλείας:

1. Κρατήστε τα παιδιά και τα κατοικίδια ζώα μακριά από το μηχάνημα ανά πάσα στιγμή. ΜΗΝ αφήνετε τα παιδιά χωρίς επιτήρηση στο ίδιο δωμάτιο με το μηχάνημα.
2. Μόνο ένα άτομο κάθε φορά θα πρέπει να χρησιμοποιεί το μηχάνημα.
3. Εάν ο χρήστης νοιώσει ζάλη, ναυτία, πόνο στο στήθος ή οποιαδήποτε άλλα μη φυσιολογικά συμπτώματα, ΣΤΑΜΑΤΗΣΤΕ την προπόνηση αμέσως. Συμβουλευθείτε τον γιατρό σας.
4. Τοποθετήστε το μηχάνημα σε μια καθαρή επίπεδη επιφάνεια. ΜΗΝ χρησιμοποιείτε το μηχάνημα κοντά σε νερό ή σε εξωτερικούς χώρους.
5. Κρατήστε τα χέρια μακριά από όλα τα κινούμενα μέρη.
6. Να φοράτε πάντα κατάλληλη ενδυμασία κατά την άσκηση. ΜΗΝ φοράτε ρόμπες ή άλλα ρούχα που θα μπορούσαν να πιαστούν στο μηχάνημα. Τα παπούτσια για τρέξιμο ή τα παπούτσια αερόβιας άσκησης απαιτούνται επίσης όταν χρησιμοποιείτε το μηχάνημα.
7. Χρησιμοποιείτε το μηχάνημα μόνο για χρήση όπως περιγράφεται στο παρόν εγχειρίδιο. ΜΗΝ χρησιμοποιείτε εξαρτήματα που δεν συνιστώνται από τον κατασκευαστή.
8. Μην τοποθετείτε κανένα αιχμηρό αντικείμενο γύρω από το μηχάνημα.
9. Τα άτομα με αναπηρία δεν πρέπει να χρησιμοποιούν το μηχάνημα χωρίς την παρουσία ειδικού προσώπου ή γιατρού.
10. Πριν χρησιμοποιήσετε το μηχάνημα για άσκηση, κάνετε πάντα ασκήσεις διατάσεων για να προθερμανθείτε σωστά.
11. Μη χρησιμοποιείτε ποτέ το μηχάνημα εάν το μηχάνημα δεν λειτουργεί σωστά.

ΠΡΟΕΙΔΟΠΟΙΗΣΗ: ΠΡΙΝ ΞΕΚΙΝΗΣΕΤΕ ΟΠΟΙΟΔΗΠΟΤΕ ΠΡΟΓΡΑΜΜΑ ΑΣΚΗΣΗΣ, ΣΥΜΒΟΥΛΕΥΘΕΙΤΕ ΤΟΝ ΓΙΑΤΡΟ ΣΑΣ. ΙΔΙΑΙΤΕΡΑ ΑΝ ΕΙΣΤΕ ΑΝΩ ΤΩΝ 35 ΕΤΩΝ Ή ΑΝ ΕΧΕΤΕ ΠΡΟΒΛΗΜΑΤΑ ΥΓΕΙΑΣ. ΔΙΑΒΑΣΤΕ ΟΛΕΣ ΤΙΣ ΟΔΗΓΙΕΣ ΠΡΙΝ ΑΠΟ ΤΗΝ ΣΥΝΑΡΜΟΛΟΓΗΣΗ Ή ΤΗΝ ΧΡΗΣΗ ΤΟΥ ΕΞΟΠΛΙΣΜΟΥ. ΔΕΝ ΑΝΑΛΑΜΒΑΝΟΥΜΕ ΚΑΜΙΑ ΕΥΘΥΝΗ ΓΙΑ ΠΡΟΣΩΠΙΚΟ ΤΡΑΥΜΑΤΙΣΜΟ Ή ΓΙΑ ΖΗΜΙΕΣ ΑΚΙΝΗΤΟΥ ΠΟΥ ΠΡΟΚΥΠΤΟΥΝ ΑΠΟ Ή ΜΕΣΩ ΤΗΣ ΧΡΗΣΗΣ ΑΥΤΟΥ ΤΟΥ ΠΡΟΪΟΝΤΟΣ.

ΦΥΛΑΞΤΕ ΑΥΤΕΣ ΤΙΣ ΟΔΗΓΙΕΣ

ΕΤΙΚΕΤΕΣ ΠΡΟΕΙΔΟΠΟΙΗΣΗΣ

⚠ WARNING
DO NOT MISUSE THIS EQUIPMENT
The possibility of serious injuries or death or both, (if applicable) may occur if caution is not used. Before beginning any exercise program, consult your physician. Read users manual. All warnings and instructions must be read and followed and proper instructions be obtained prior to use. Replace this label if damaged, illegible or removed. Keep children and pets away from this equipment. This machine is designed and intended for home and consumer use only, not for commercial use.

⚠ CAUTION
AVOID SHEER AND PINCH POINTS
Keep fingers and body parts clear and away from all shear and pinch points. Injury may occur if fingers become entangled in moving parts.

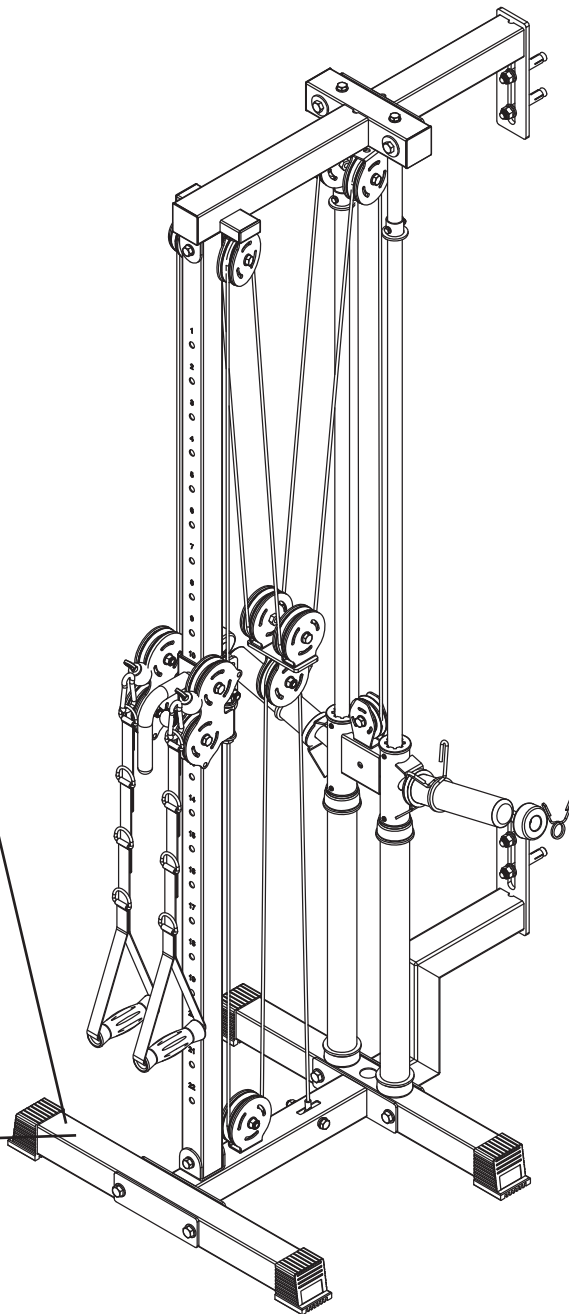

Ασφαλείστε τις Βίδες και τα Παξιμάδια

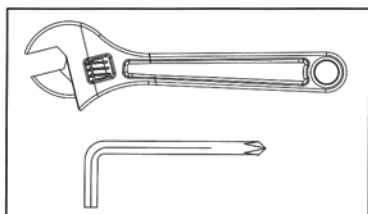

Σφίξτε με ασφάλεια όλα τα παξιμάδια και τις βίδες αφού όλα τα εξαρτήματα έχουν συναρμολογηθεί στο τρέχον και στα προηγούμενα βήματα. **ΣΗΜΕΙΩΣΗ:** Μην σφίγγετε υπερβολικά κανένα μέρος με περιστρεφόμενη λειτουργία. Βεβαιωθείτε ότι όλα τα περιστρεφόμενα μέρη μπορούν να μετακινούνται ελεύθερα.

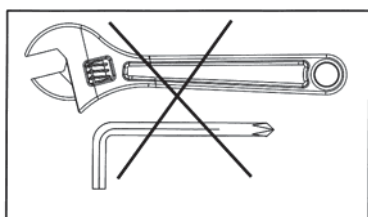

Μην σφίγγετε όλα τα παξιμάδια και τις βίδες σε αυτό το βήμα.

Διαστάσεις Συναρμολογημένο: 725 x 866 x 2100 mm

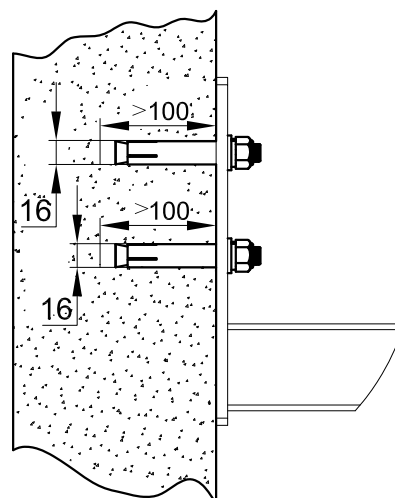
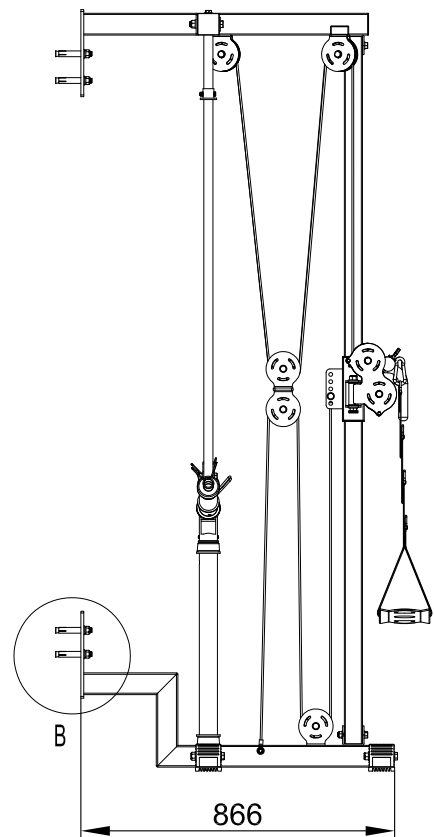
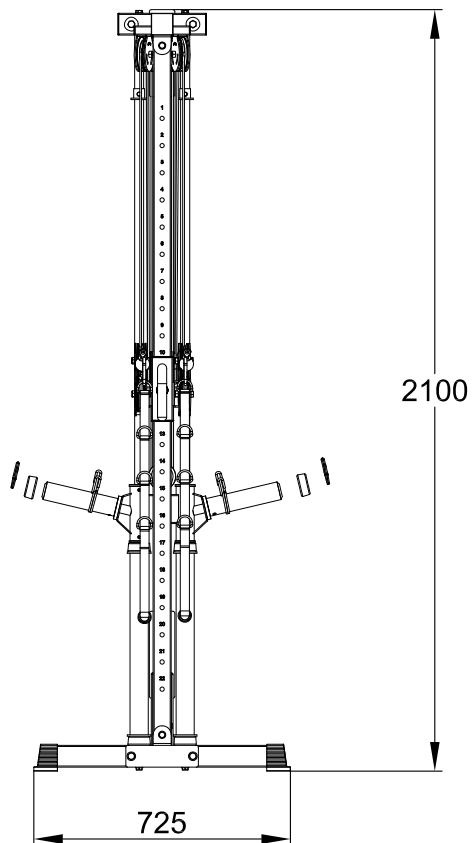

B

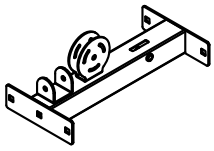

① × 1

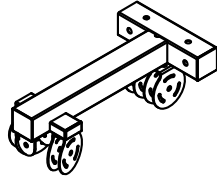

② × 1

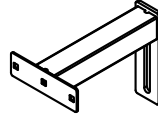

③ × 1

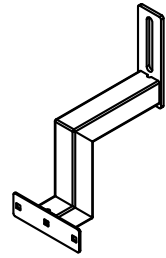

④ × 1

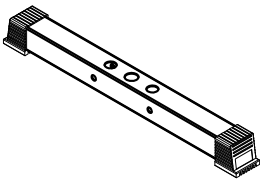

⑤ × 1

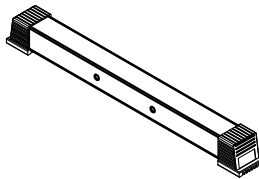

⑥ × 1

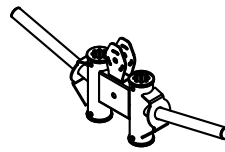

⑨ × 1

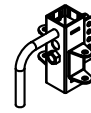

⑩ × 1



⑪ × 1

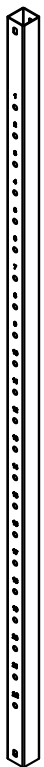

⑦ × 1



⑧ × 2

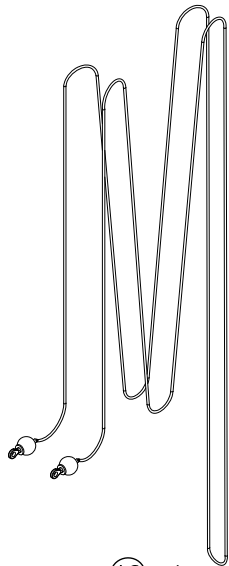

⑫ × 1



⑬ × 1

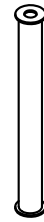

⑭ × 2



⑰ × 2



⑮ × 2



⑯ × 1



⑱ × 1



⑳ × 6



㉓ × 12



㉔ × 1



㉖ × 2



㉗ × 2

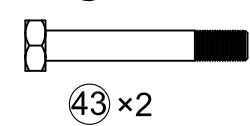
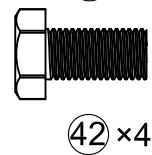
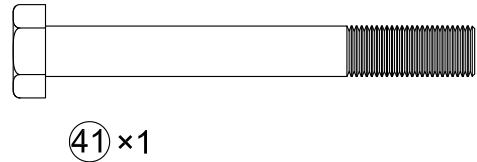
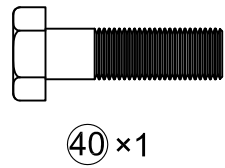
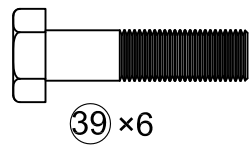
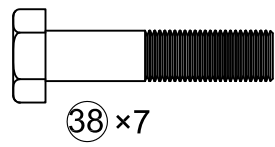
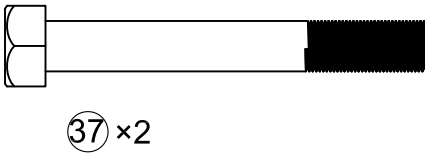
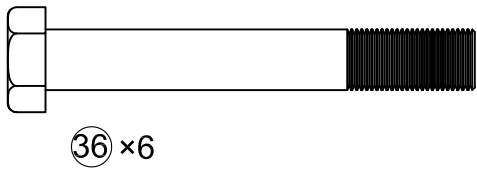
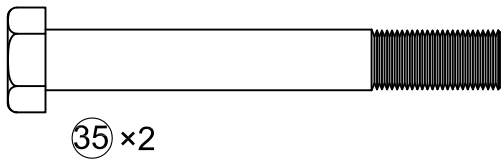

④④ × 4

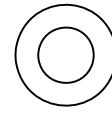

④⑤ × 31

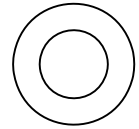

④⑥ × 14



④⑦ × 2



④⑧ × 10



④⑨ × 8

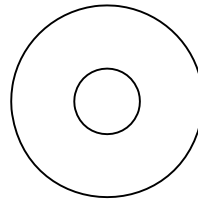

⑤① × 2

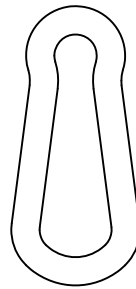

②⑤ × 2

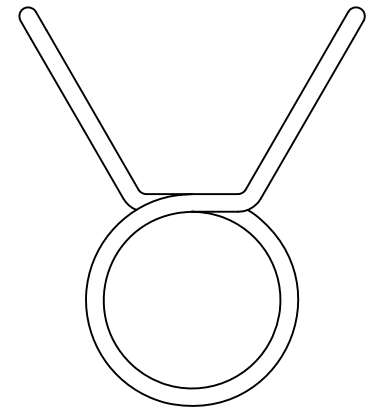

②⑧ × 2

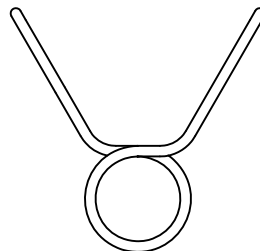

②⑨ × 2



4# × 1

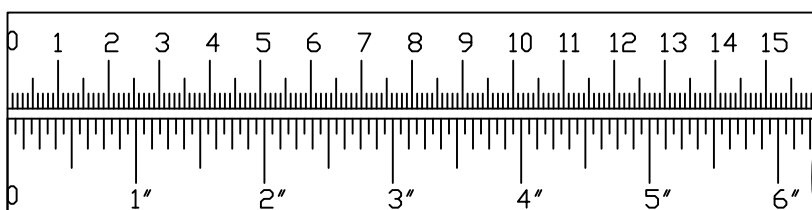

36



x4 M12x85

46



x8 Φ12

49





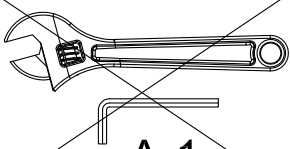

x4 M12

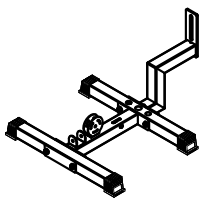
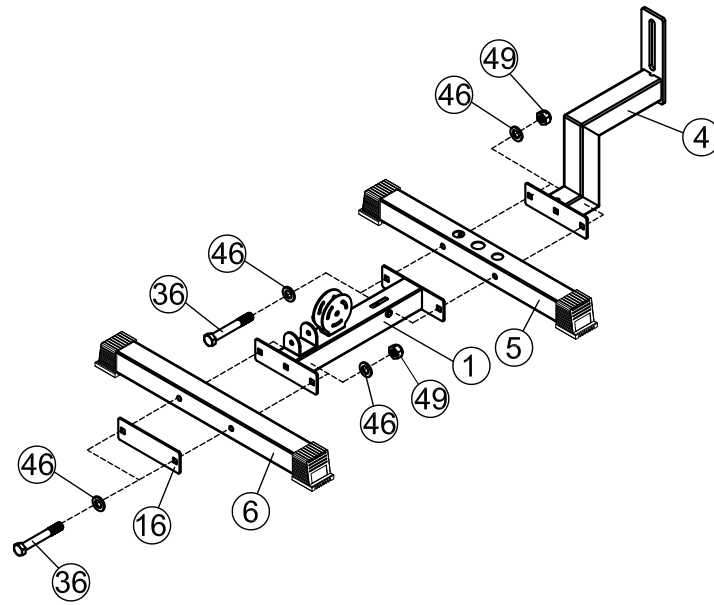

A-1





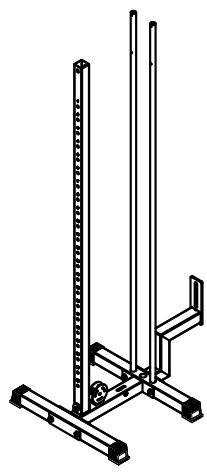
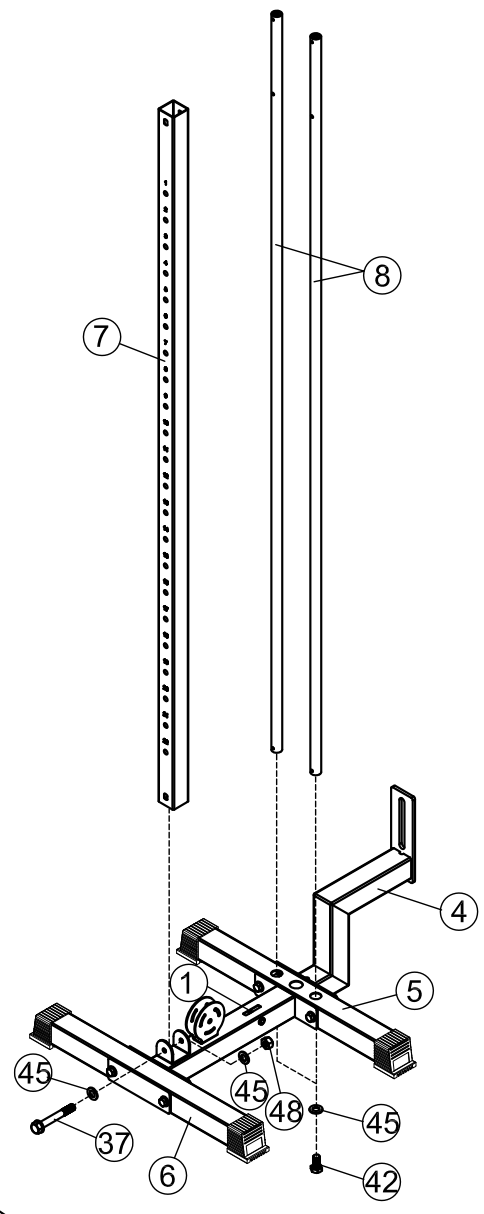
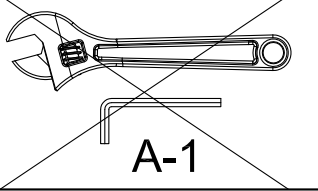

1

37		x1	M10x75	42		x2	M10x20
45		x4	Φ10				
48		x1	M10				

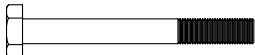
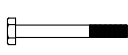

2

35		x2	M12x90	43		x2	M6x40
46		x4	Φ12	44		x4	Φ6
49		x2	M12	47		x2	M6

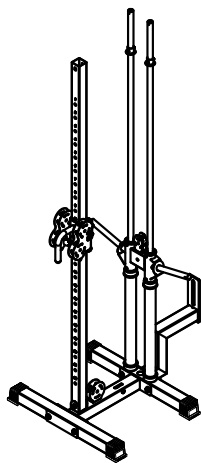
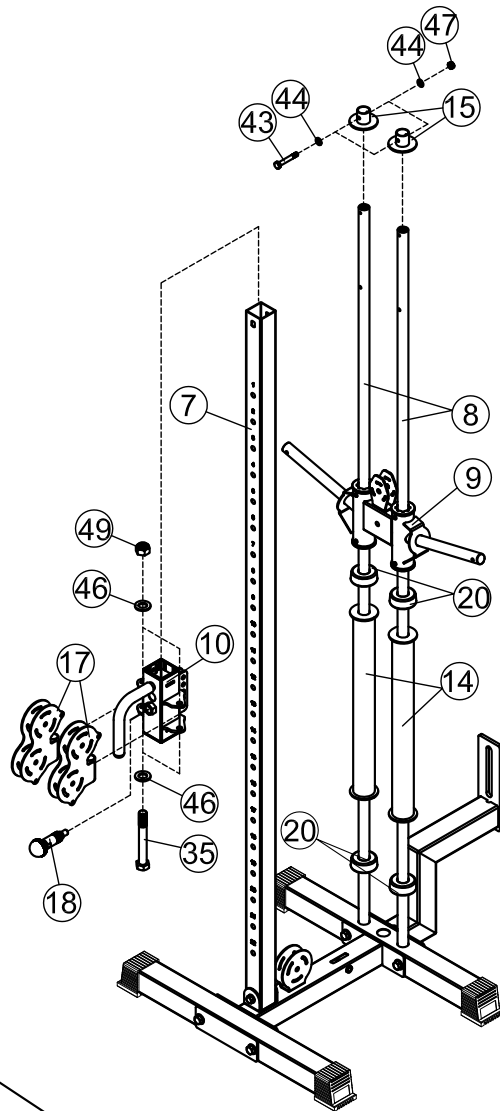
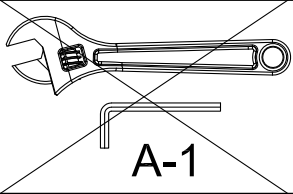

3

37

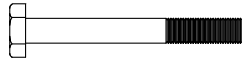

×1 M10×75

45



×3 Φ10

42





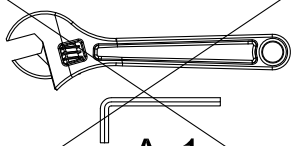

×2 M10×20

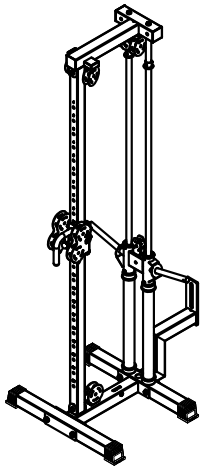
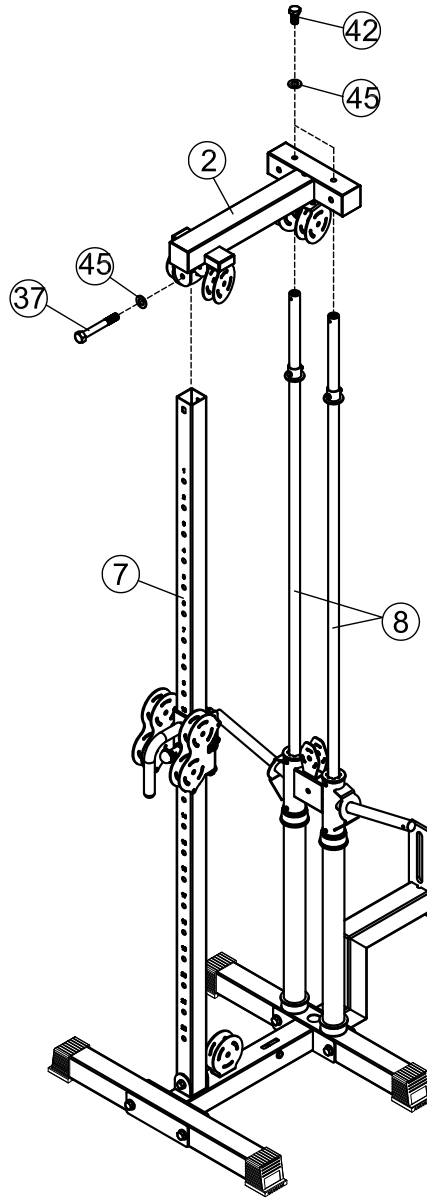

A-1

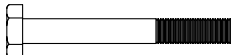
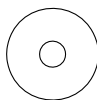





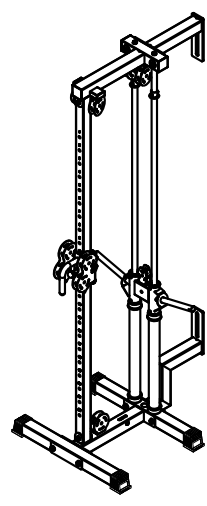
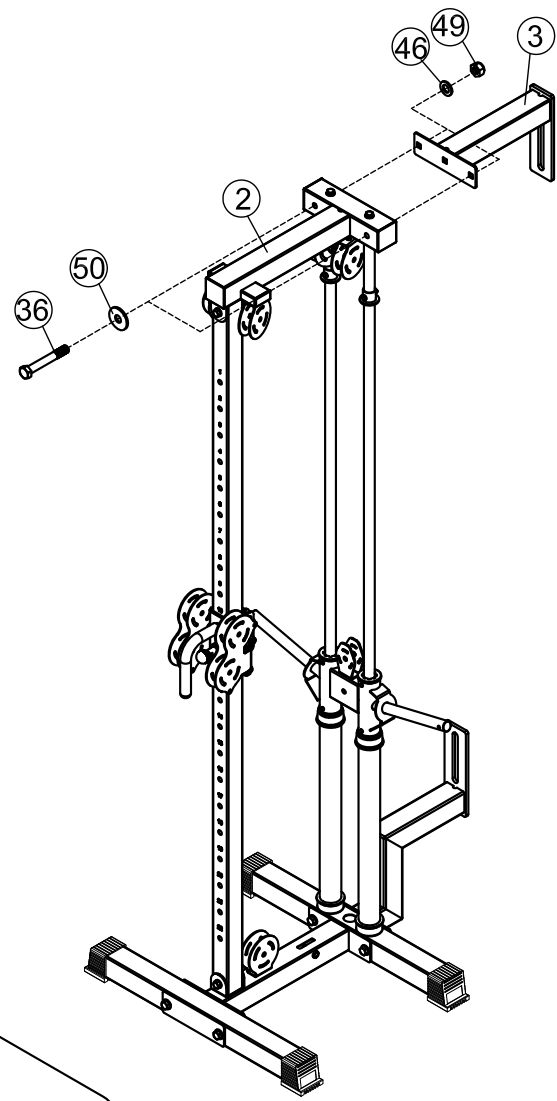
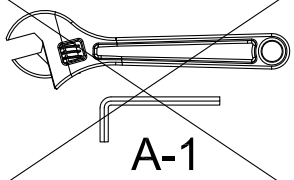

4

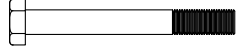
36		x2	M12x85	50		x2	Φ38xΦ13x3
46		x2	Φ12				
49		x2	M12				



5

38		x7	M10x45	41		x1	M10x85
39		x6	M10x40	45	 	x24	Φ10
40		x1	M10x35	48	 	x9	M10



A-1

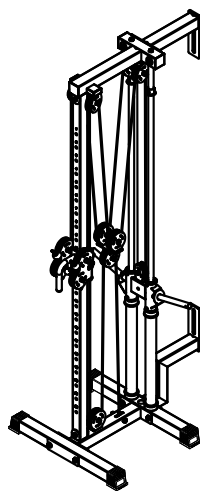
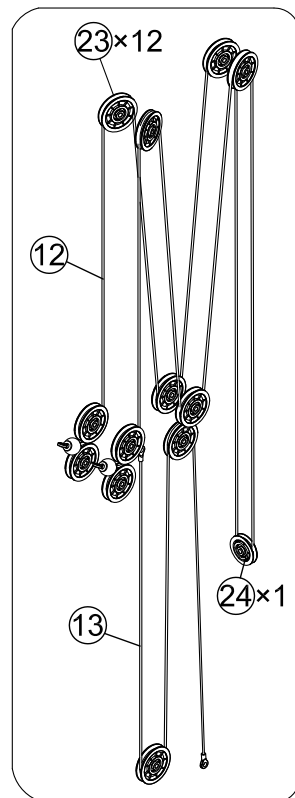
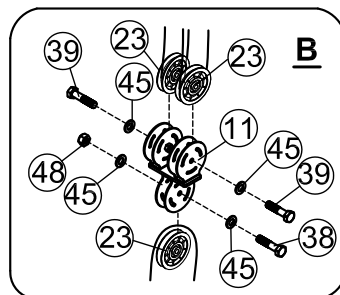
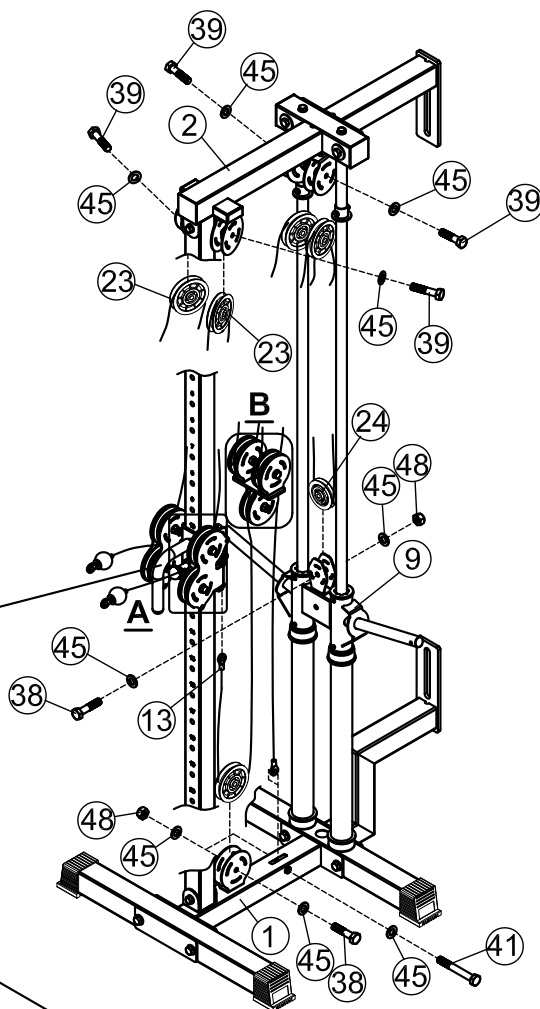
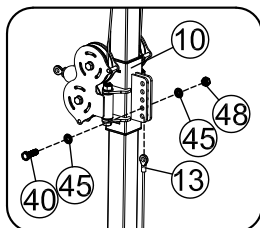
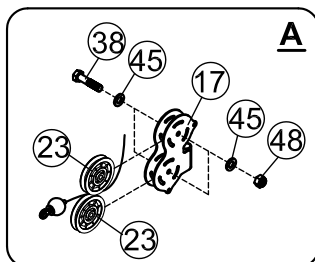

6

51

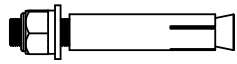

×4 M12×100



A-1

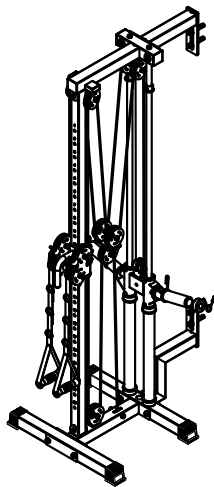
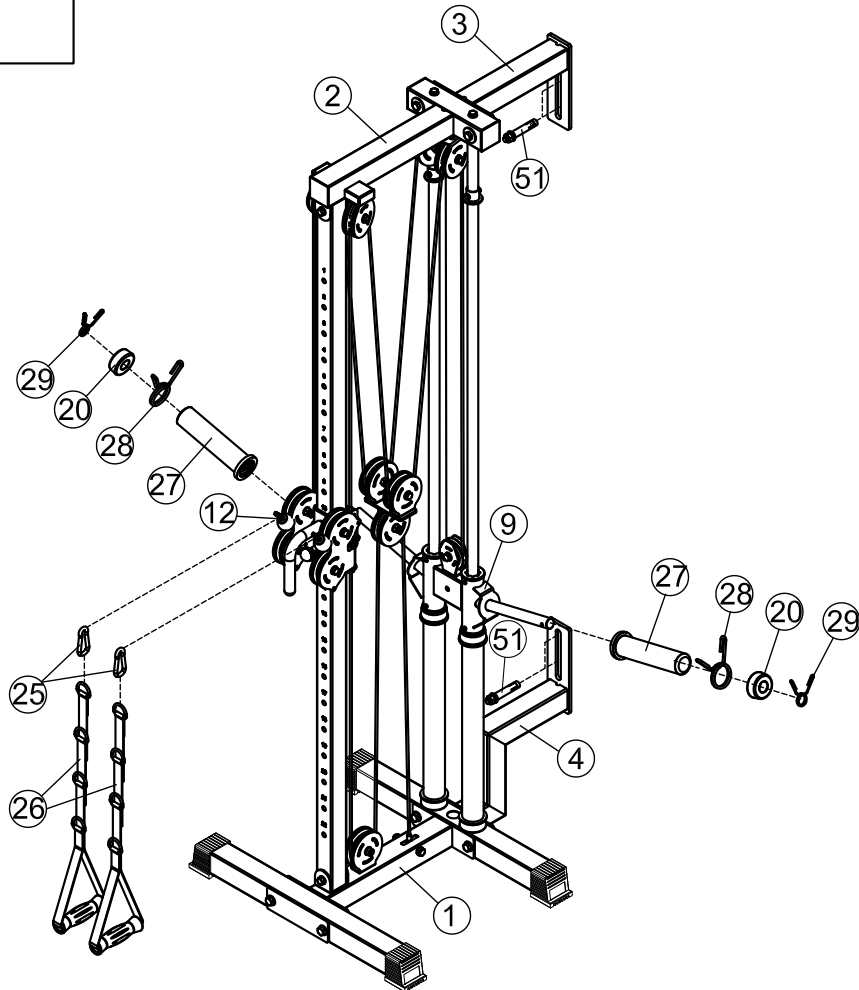

7

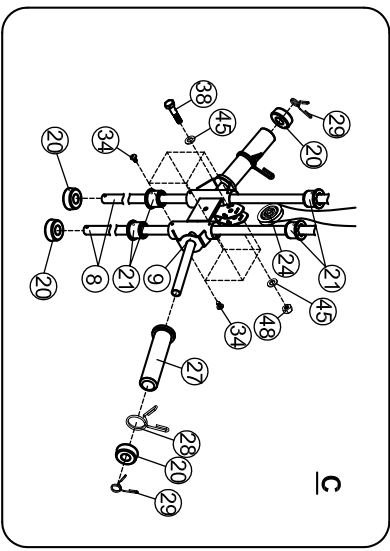
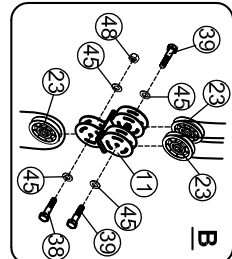
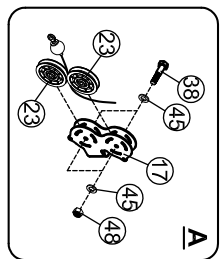
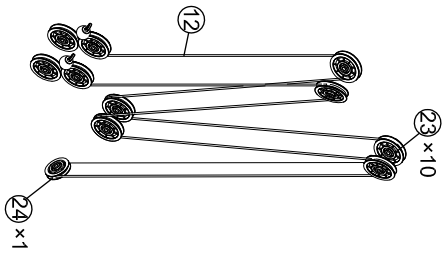
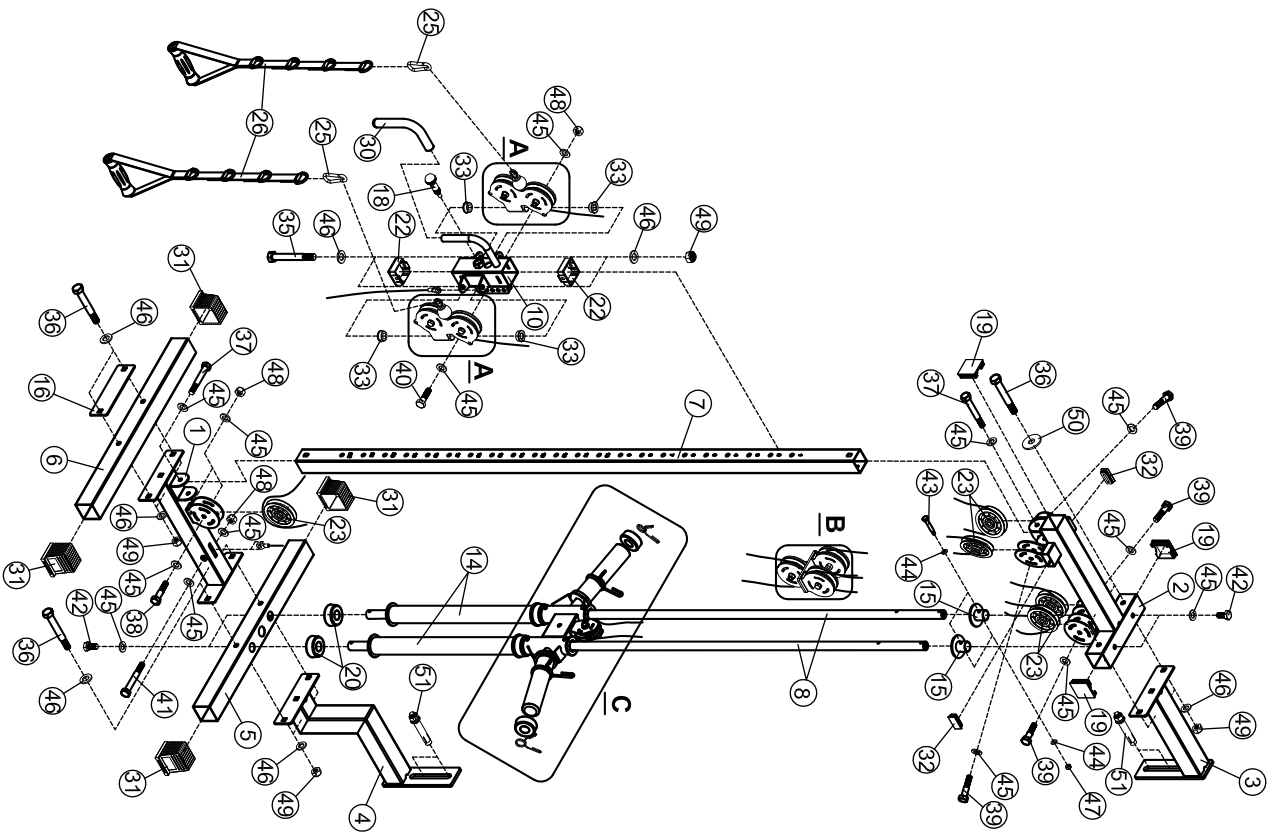

PARTS LIST

KEY NO.	PART DESCRIPTION	SPEC	QTY
1	Base Frame		1
2	Connecting Frame		1
3	Top connection Frame		1
4	Down connection Frame		1
5	Rear Stabilizer	□60×2×680	1
6	Front Stabilizer	□60×2×680	1
7	Guide Shaft	□50×2×1952	1
8	Guide Rod Rear		2
9	Plate Loader		1
10	Frame Slider		1
11	Pulley Connecting Frame		1
12	Long pull cable	φ5	1
13	Short pull cable	φ5	1
14	Support Frame		2
15	Fixing frame		2
16	Bracket	200×60×4	1
17	Pulley Case		2
18	Moving Lock Pin		1
19	End Cap	□60	3
20	Rubber Stopper	φ62×φ24.5×25	6
21	Sliding Sleeve	φ55×φ46×φ27×41	4
22	Slide Guide	□60×2×□50×23.5	2
23	Pulley with Bearings	φ96	12
24	Small Pulley with Bearing	φ75	1
25	Hook	φ8	3
26	Nylon Strap Iso-Handle	L=624mm	2
27	Olympic Sleeve	φ50×210	2
28	Spring Clip	φ49	2
29	Spring Clip	φ24.5	2
30	Dips Handle	φ24×φ18×227	1
31	Stick a tube set	□60×60	4
32	End Cap	□25×50	2
33	Bushing	φ25×φ20×φ12.2×10	4
34	Screw	ST4.0×9	8

PARTS LIST

KEY NO.	PART DESCRIPTION	SPEC	QTY
35	Hex Bolt	M12×90	2
36	Hex Bolt	M12×85	6
37	Hex Bolt	M10×75	2
38	Hex Bolt	M10×45	7
39	Hex Bolt	M10×40	6
40	Hex Bolt	M10×35	1
41	Hex Bolt	M10×85	1
42	Hex Bolt	M10×20	4
43	Hex Bolt	M6×40	2
44	Washer	6	4
45	Washer	10	31
46	Washer	12	14
47	Nut	M6	2
48	Nut	M10	10
49	Nut	M12	8
50	Washer	φ38×φ13×3	2
51	Expansion Bolts	M12×100	4
	Allen wrench	4#	1

ΣΤΟΙΒΑ ΒΑΡΩΝ

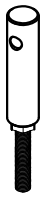
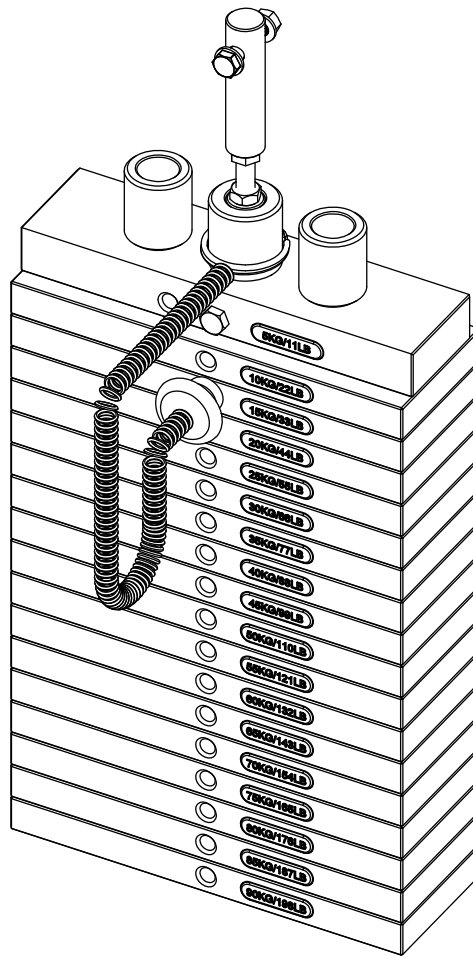

① x1



③ x1

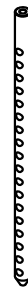

④ x1

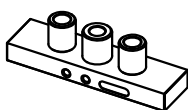

⑤ x1

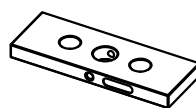

⑥ x17



⑦ x1

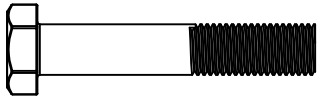

⑨ × 1

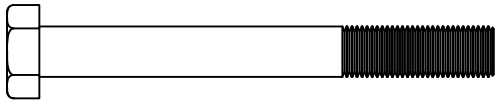

⑧ × 1

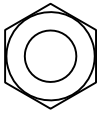

② × 1

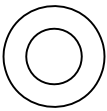





⑩ × 2

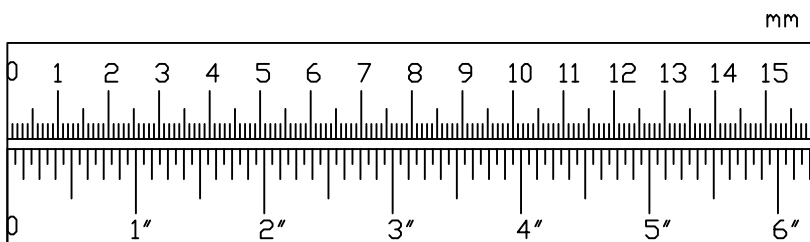

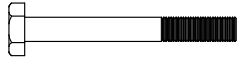
⑪ × 2



- ⑧  ×1 M10×90
- ⑨  ×1 M10×55

- ⑩  ×2 Φ10
- ⑪  ×2 M10
- ⑫  ×1 M12

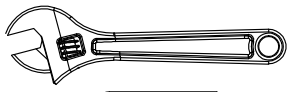

A-1

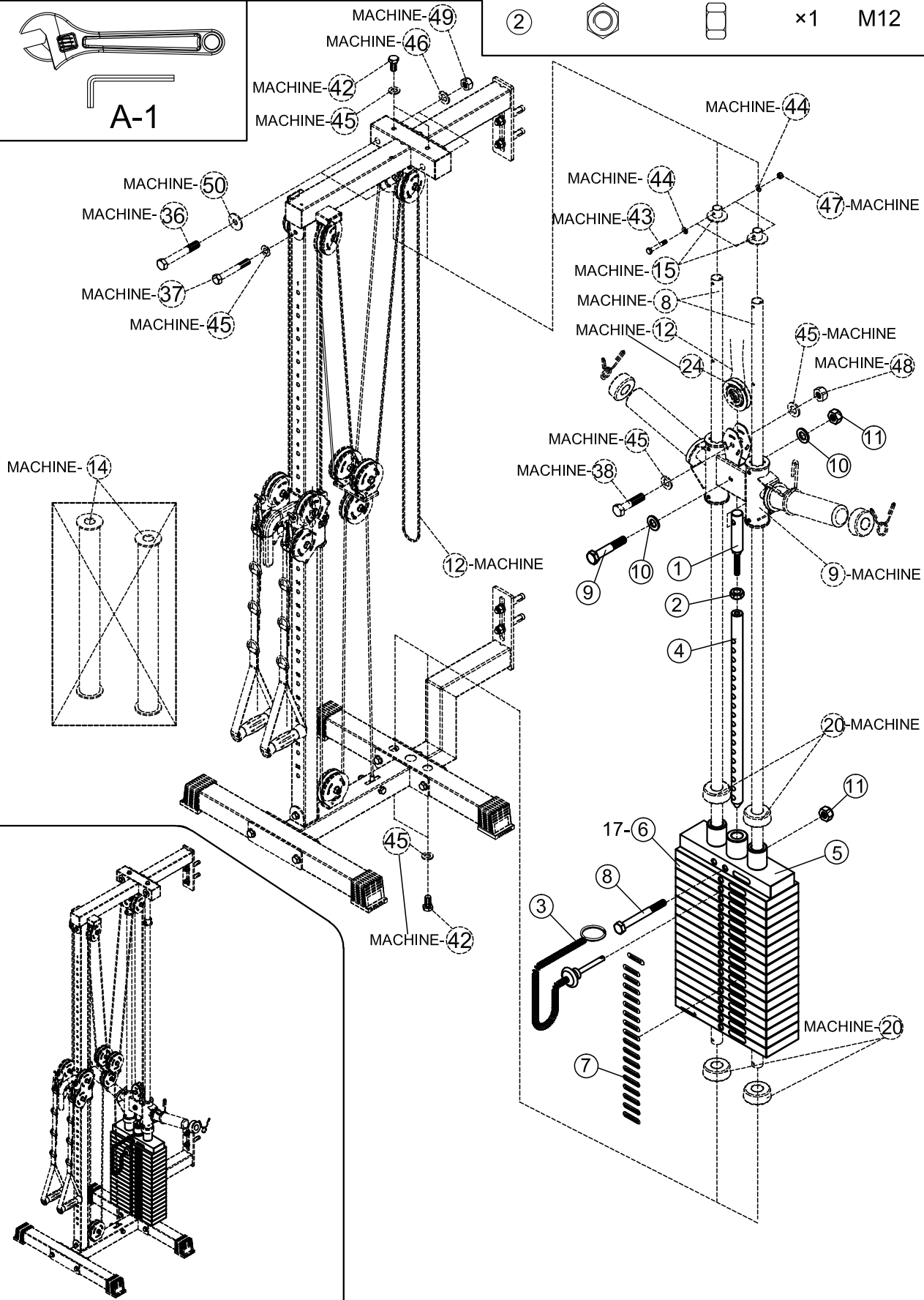

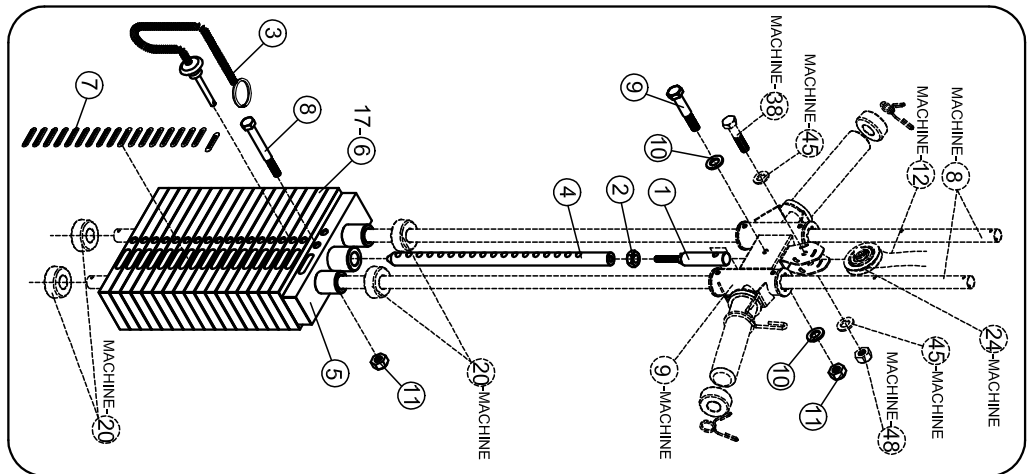
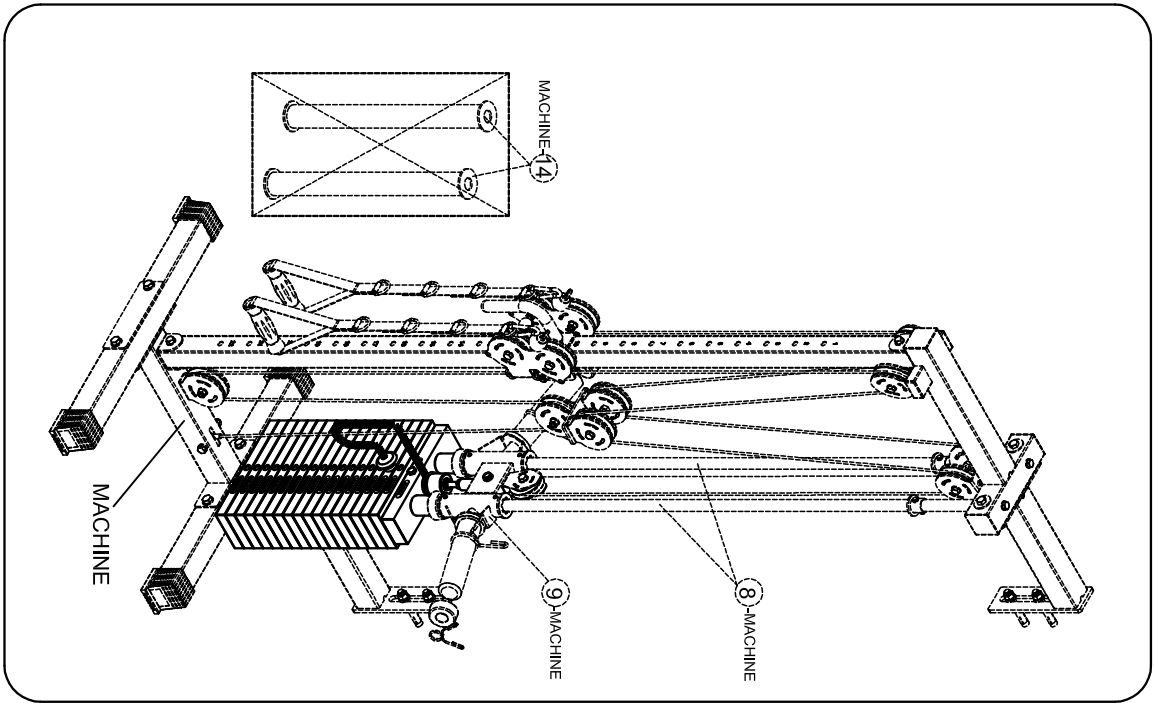

CFWMPSW100

PARTS LIST

KEY NO.	PART DESCRIPTION	SPEC	QTY
1	Connecting Shaft		1
2	Hex nuts	M12	1
3	Weight Selector Pin		1
4	Selector Rod	φ25×525	1
5	Top Weight Plate	285×75×34	1
6	Weight Plate	285×102×25 (5kg)	17
7	Weight Plate Sticker (90kg)	51×13	1
8	Hex Bolt	M10×90	1
9	Hex Bolt	M10×55	1
10	Washer	10	2
11	Nut	M10	2

ΕΓΓΥΗΣΗ ΓΝΗΣΙΟΤΗΤΑΣ ΚΑΙ ΤΕΧΝΙΚΗΣ ΥΠΟΣΤΗΡΙΞΗΣ

ΕΓΓΥΗΣΗ ΚΑΙ ΧΡΟΝΙΚΗ ΔΙΑΡΚΕΙΑ ΑΥΤΗΣ

Η ΜΕΚΜΑ Α.Ε. εγγυάται όλα τα μέρη του μηχανήματος, για μία χρονική περίοδο που αναφέρεται κατωτέρω, από την ημερομηνία αγοράς, όπως καθορίζεται από το παραστατικό πώλησης. Η ΜΕΚΜΑ Α.Ε. αναλαμβάνει να επισκευάσει το μηχάνημα δωρεάν σε περίπτωση βλάβης που οφείλεται αποκλειστικά σε σφάλμα κατασκευής. Η εγγύηση καλύπτει το κόστος των ανταλλακτικών και την εργασία αποκατάστασης της βλάβης. Ο έλεγχος και η ρύθμιση του μηχανήματος βαρύνει τον πελάτη. Η ευθύνη της ΜΕΚΜΑ Α.Ε. περιλαμβάνει νέα ή ανακατασκευασμένα μέρη, στην επιλογή της, και τεχνική υποστήριξη στην αντιπροσωπεία και στους εμπόρους της για τη συντήρηση του μηχανήματος. Εν τη απουσία ενός εμπόρου, της αντιπροσωπείας ή της παροχής υπηρεσιών επισκευής, αυτές οι εγγυήσεις θα αντιμετωπιστούν άμεσα από τη ΜΕΚΜΑ Α.Ε.. Η χρονική διάρκεια της ΕΓΓΥΗΣΗΣ καλής λειτουργίας είναι:

Πλαίσιο 2 έτη, Συρματόσχοινα 1 έτος.

ΟΡΟΙ ΕΓΓΥΗΣΗΣ

Η παρούσα εγγύηση ισχύει μόνο εφ' όσον:

1. Επιδειχθεί από τον αγοραστή η νόμιμη απόδειξη αγοράς του μηχανήματος (Τιμολόγιο, Δελτίο Αποστολής ή Δελτίο Λιανικής Πώλησης) που αναφέρει την ημερομηνία αγοράς, τον τύπο του μηχανήματος και τον αριθμό κατασκευής (serial number) αν υπάρχει. Η εγγύηση ισχύει μόνο για τον πρώτο αγοραστή και οπωσδήποτε αποκλείεται η μεταβίβαση της εγγύησης σε τρίτο.
2. Κατάλληλη χρήση του μηχανήματος σύμφωνα με τις οδηγίες που παρέχονται σε αυτό το εγχειρίδιο.
3. Κατάλληλη εγκατάσταση από μια εξουσιοδοτημένη επιχείρηση υπηρεσιών σύμφωνα με τις οδηγίες που παρέχονται στο μηχάνημα.
4. Η εταιρεία διατηρεί το δικαίωμα να καθορίζει αυτή και κατά την κρίση της, την αντικατάσταση ή την επισκευή των ανταλλακτικών, καθώς επίσης, τον τόπο, τον χρόνο και τον τρόπο επισκευής. Ρητώς αναφέρεται ότι αποκλείεται κάθε είδους απαίτηση για αποζημίωση, λόγω προσωρινής έλλειψης ανταλλακτικών και καθυστέρησης αποκατάστασης της βλάβης.
5. Οι ζημιές του μηχανήματος τελειώνουν κατά τη διάρκεια της μεταφοράς και της εγκατάστασης.

ΕΚΠΛΗΡΩΣΗ ΤΗΣ ΕΓΓΥΗΣΗΣ

Η επισκευή του μηχανήματος μπορεί να γίνει:

1. Στο τμήμα service της εταιρείας μας. Η μεταφορά του μηχανήματος από και προς το τμήμα επισκευών, γίνεται με ευθύνη και έξοδα του πελάτη, ο οποίος είναι υπεύθυνος για τη σωστή συσκευασία κατά τη μεταφορά στην αντιπροσωπεία. Η εταιρεία δεν ευθύνεται για τυχόν ζημιές κατά τη μεταφορά από τρίτο.
2. Με μετάβαση του τεχνικού της εταιρείας στο χώρο του πελάτη. Ο χρόνος μετάβασης και τα έξοδα κίνησης του τεχνικού βαρύνουν τον πελάτη και καθορίζονται από τον ισχύοντα τιμοκατάλογο επισκευών της εταιρείας μας.

ΕΞΑΙΡΕΣΕΙΣ ΤΗΣ ΕΓΓΥΗΣΗΣ

Η παρούσα εγγύηση δεν καλύπτει:

1. Ταπετσαρίες ή αφρώδη μέρη (π.χ. ποδιών, πρέσας, λαβές).
2. Επακόλουθες, παράλληλες ή τυχαιές ζημιές όπως ζημιές ιδιοκτησίας.
3. Αποζημίωση υπηρεσιών στον καταναλωτή για όσο χρόνο δεν λειτουργεί το μηχάνημα.

ΔΕΝ ΙΣΧΥΕΙ οπωσδήποτε η παρούσα εγγύηση, στις παρακάτω περιπτώσεις:

1. Όταν η βλάβη είναι αποτέλεσμα μετατροπών, κακής χρήσης, κακής συντήρησης.
2. Όταν το μηχάνημα ανοιχτεί ή επισκευαστεί από τρίτους.
3. Όταν η βλάβη προέρχεται από αμέλεια ή κακή συναρμολόγηση του χρήστη.
4. Όταν γενικώς δεν έχουν ακολουθηθεί οι οδηγίες χρήσης που αναγράφονται στο εγχειρίδιο.

ΕΠΙΣΚΕΥΗ

Κρατήστε την απόδειξη αγοράς σας (ή αντίγραφο της). Αν η υπηρεσία επισκευής εκτελείται, είναι στο συμφέρον σας να λάβετε και να κρατάτε όλες τις αποδείξεις. Αυτή η γραπτή εγγύηση σας δίνει τα συγκεκριμένα νόμιμα δικαιώματα. Μπορείτε επίσης να έχετε άλλα δικαιώματα που ποικίλλουν από κράτος σε κράτος. Η υπηρεσία επισκευής κάτω από αυτήν την εγγύηση πρέπει να ληφθεί με την ακολουθία αυτών των βημάτων, σε εντολή:

1. Επικοινωνήστε με τον εξουσιοδοτημένο έμπορο.
2. Ελάτε σε επαφή με το τμήμα service (210) 2758228.

ΜΗ ΣΤΕΙΛΕΤΕ ΟΠΟΙΟΔΗΠΟΤΕ ΜΗΧΑΝΗΜΑ ΣΤΗΝ ΑΝΤΙΠΡΟΣΩΠΕΙΑ ΧΩΡΙΣ ΠΡΟΗΓΟΥΜΕΝΗ ΕΓΚΡΙΣΗ.

Όλα τα μηχανήματα που φθάνουν χωρίς έγκριση θα απορρίπτονται.

Για περισσότερες πληροφορίες, ή για να έρθει σε επαφή μαζί σας το τμήμα service, επικοινωνήστε στο: ΜΕΚΜΑ Α.Ε.

Γρηγορίου Λαμπράκη 21 Λυκόβρυση Τ.Κ. 14123

Τηλέφωνο: (210) 2758228 – Fax (210)2774798

E-mail: service@mekma.gr

Τα χαρακτηριστικά γνωρίσματα ή οι προδιαγραφές προϊόντων όπως περιγράφονται ή επεξηγούνται υπόκεινται σε αλλαγή από τον κατασκευαστή χωρίς ειδοποίηση.

Προϊόν: Pegasus SC-300

Ημερομηνία αγοράς:.....



PEGASUS